

FOLDABLE RACING WHEEL STAND

Utasítások

Figyelem

- Szereld fel és használd az állványt a kézikönyvben szereplő utasítások szerint.
- Használj ésszerű erőt az összeszerelés során, és kerülj az erős rezgést.
- Ne használd vagy tárolja a terméket párás környezetben, magas hőmérsékleten vagy olajok jelenlétében lévő környezetben.
- A szerkezet mozgó alkatrészeket és ízületeket tartalmaz. Különösen óvatosan használod, hogy ne csípd meg az ujjaid vagy kezeid.
- A termék könnyen eltávolítható alkatrészeket tartalmaz. A gyerekeknek csak felnőtt felügyelete alatt szabad használniuk.



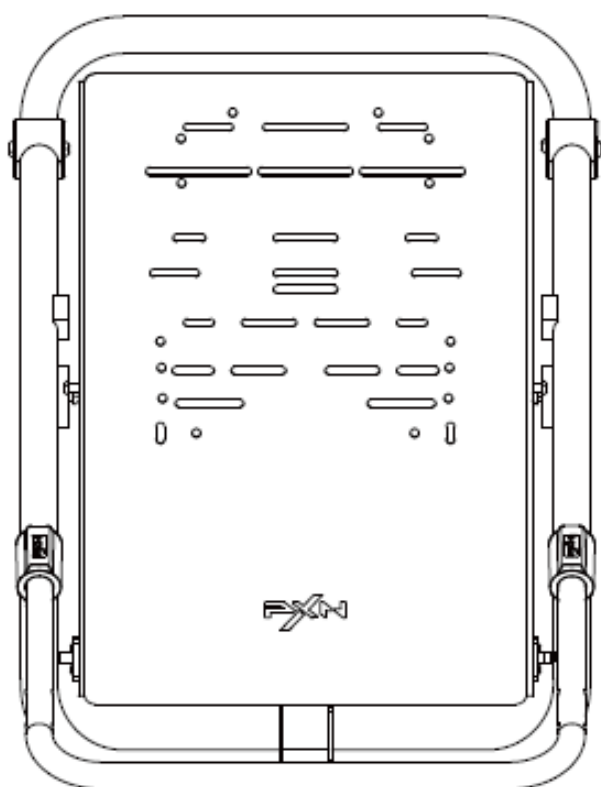

x1

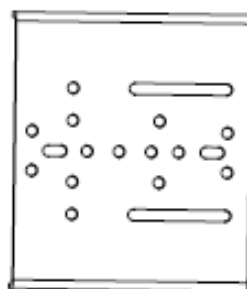

x1



x1



x1



x4

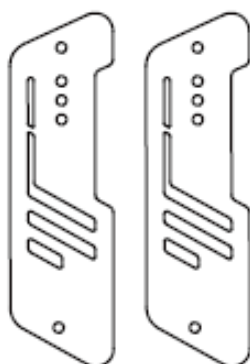

x2



x2



TM6*20mm x8



TM6*45mm x2



KM8*20mm x6



TM8*20mm x2



TM6*12mm x2



x4

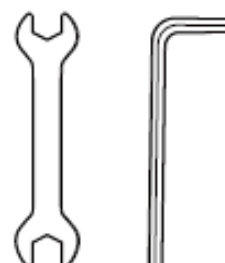

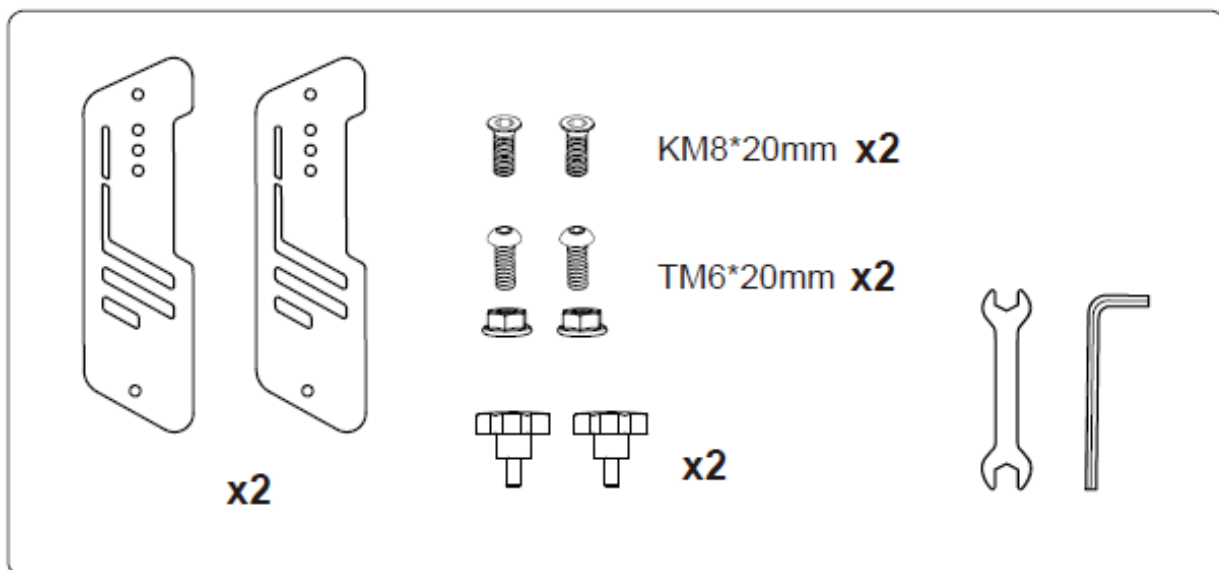

1.

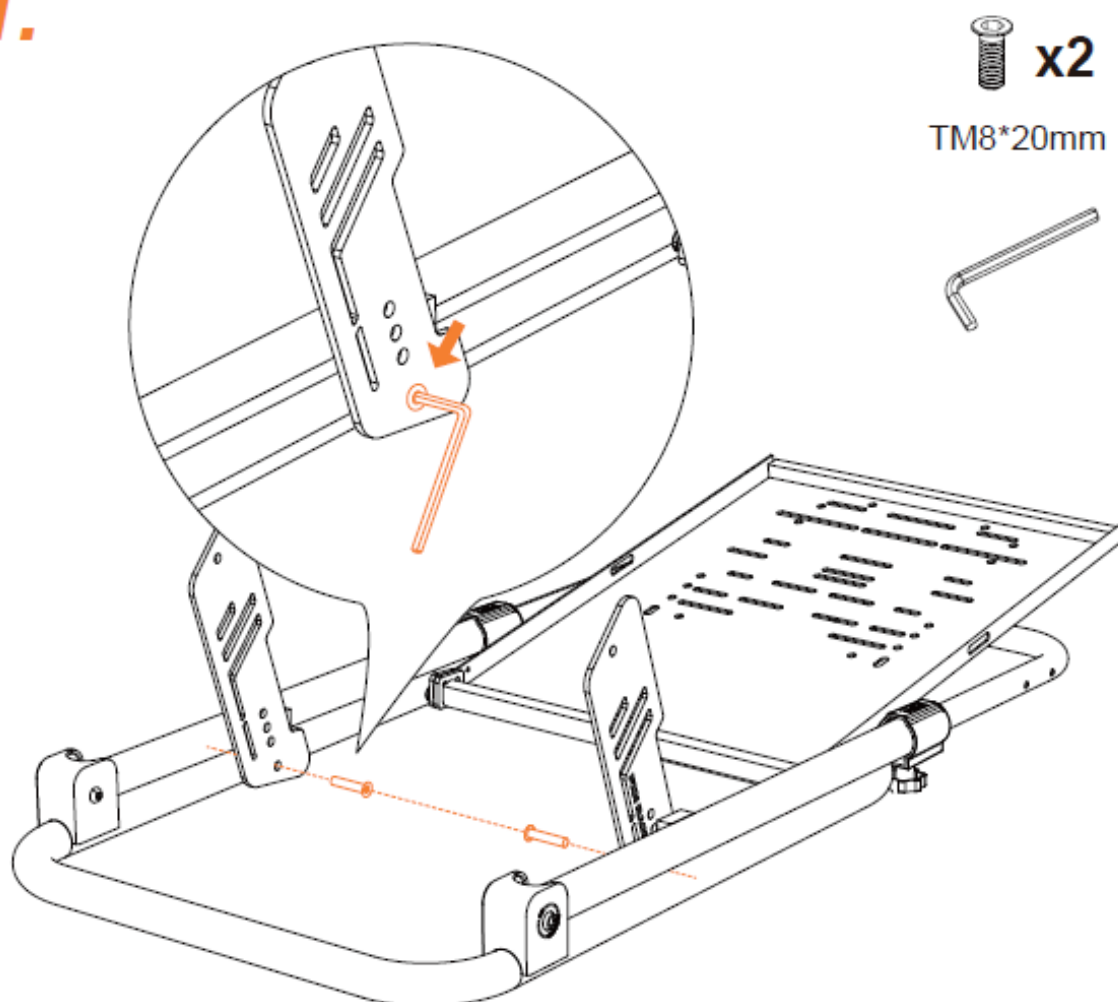

2.

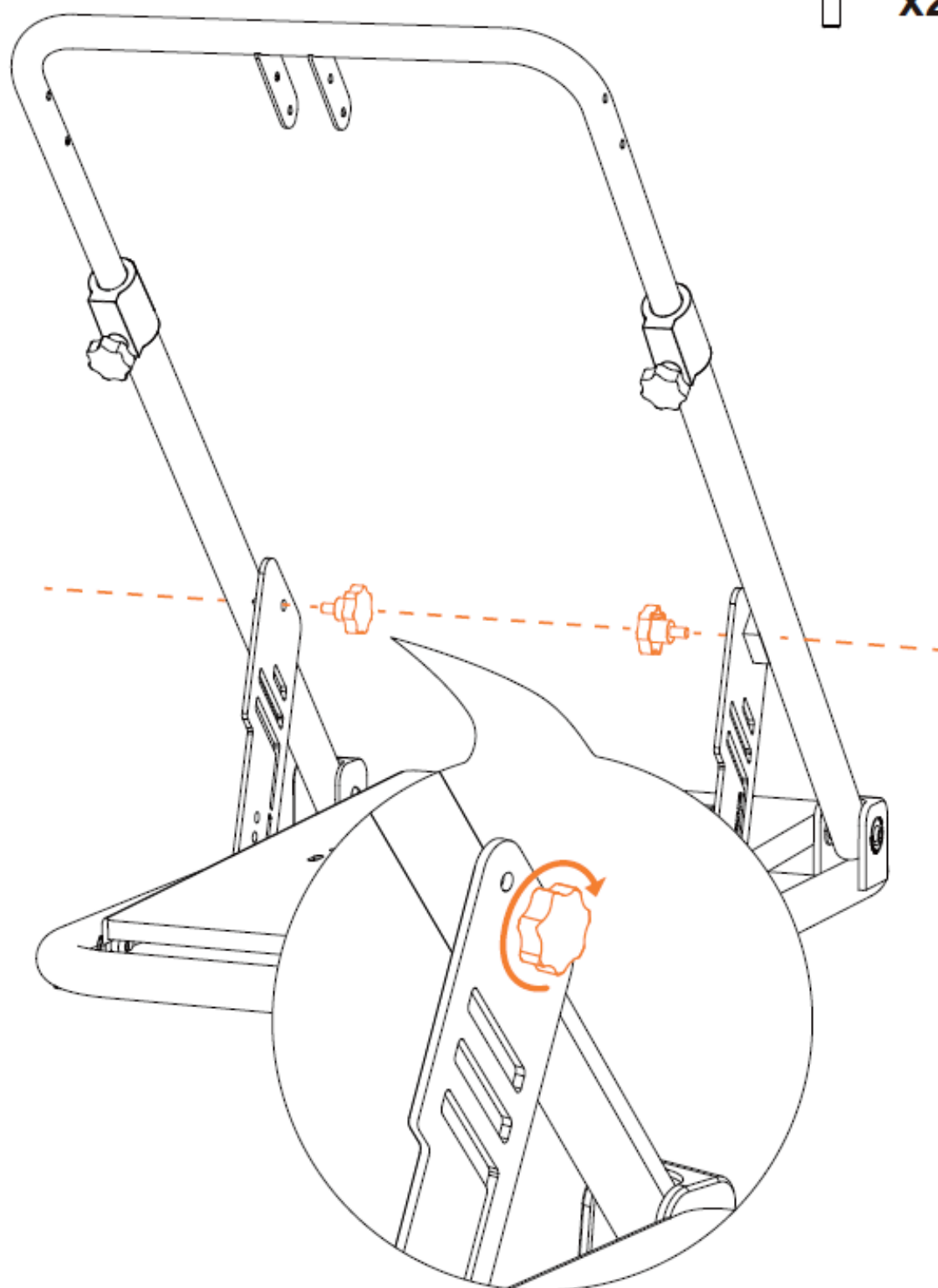
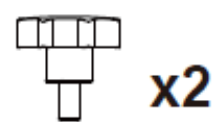

3.



TM6*20mm

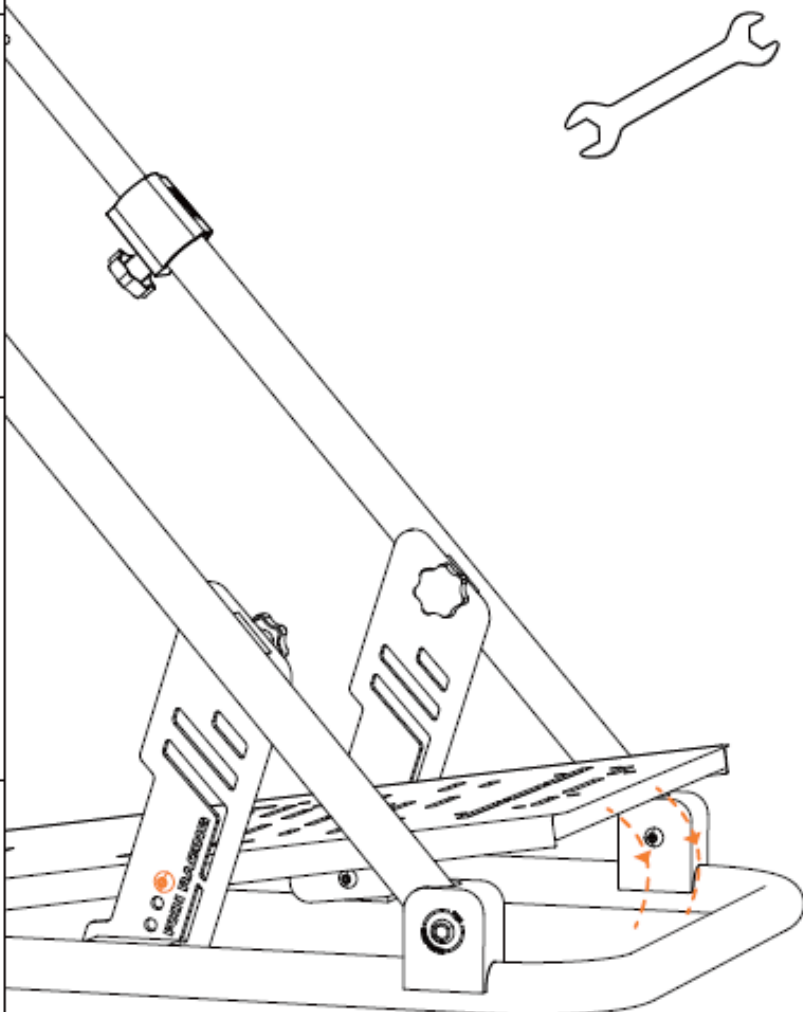
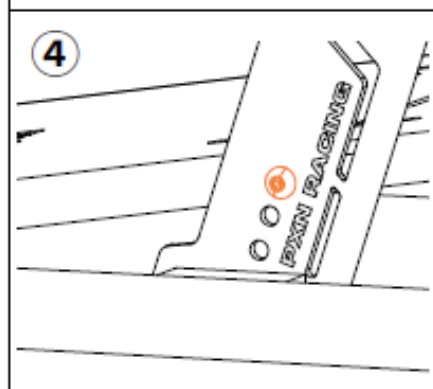
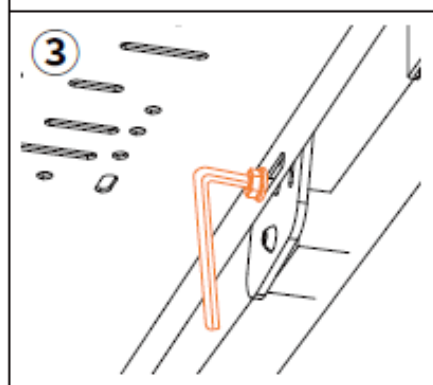
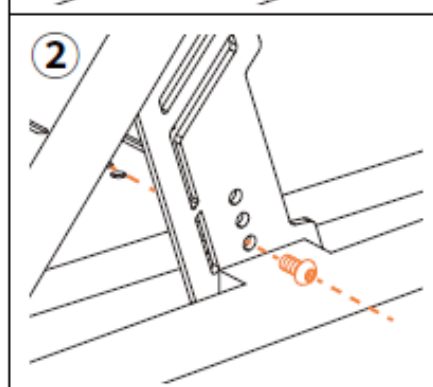
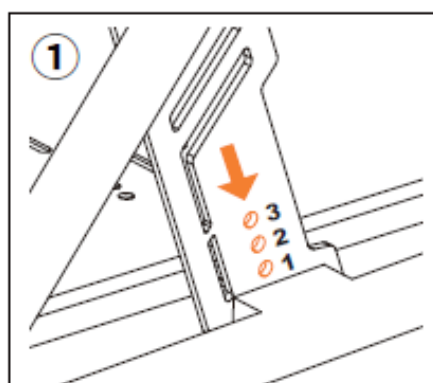
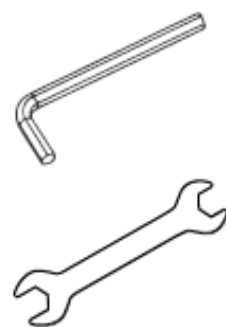

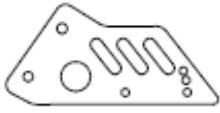

x1



TM6*45mm x2

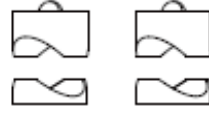

x4



x1

4.

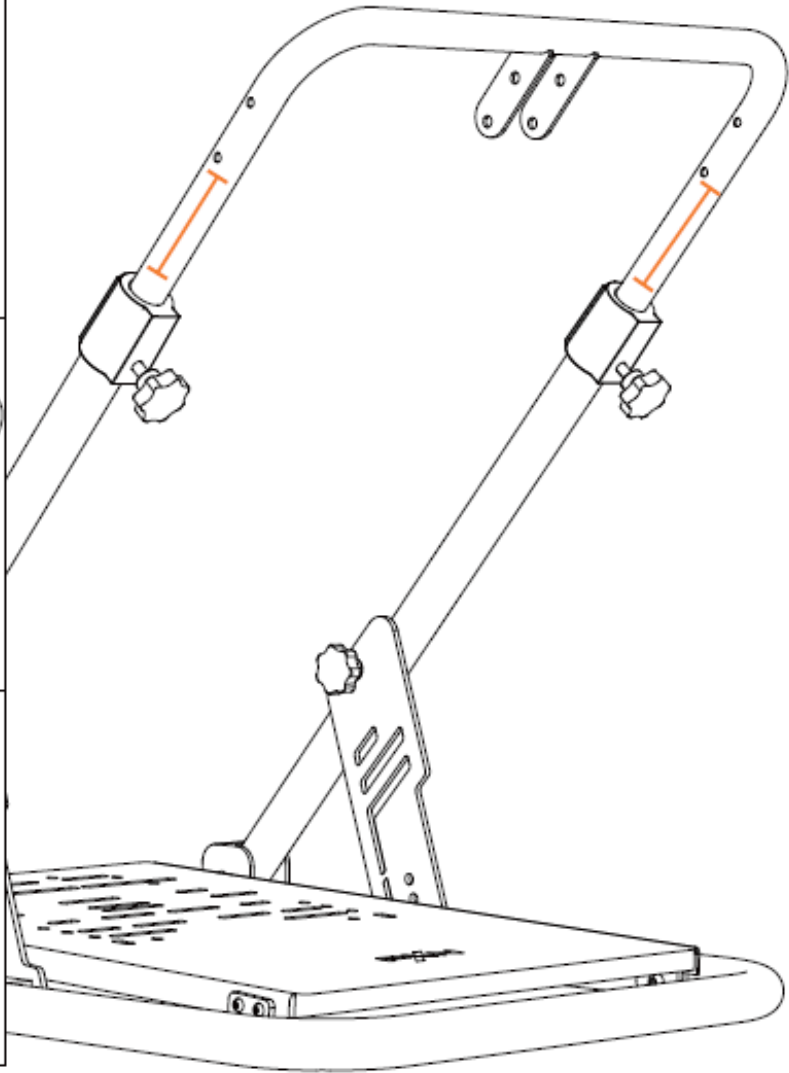
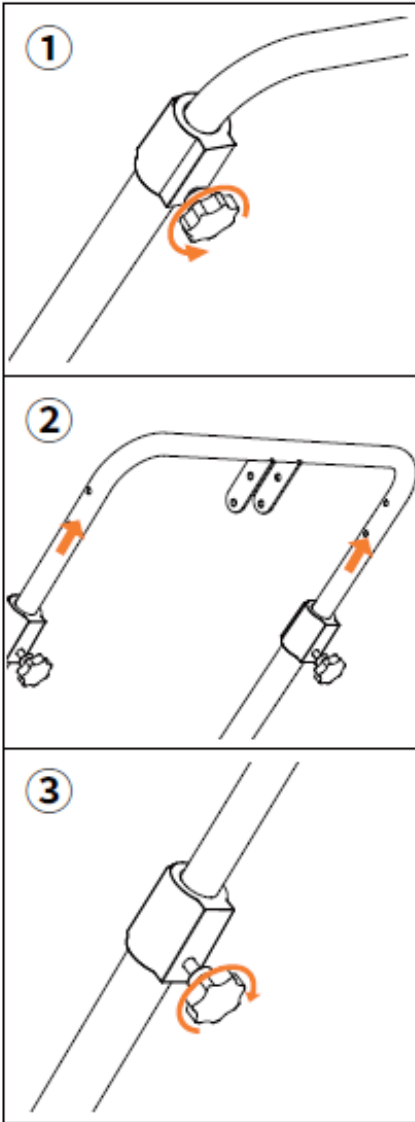

5.

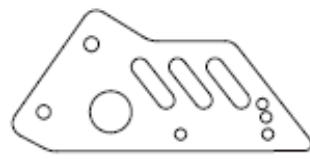

x1



x2

TM6*45mm

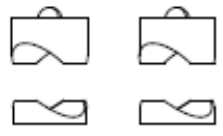

x4

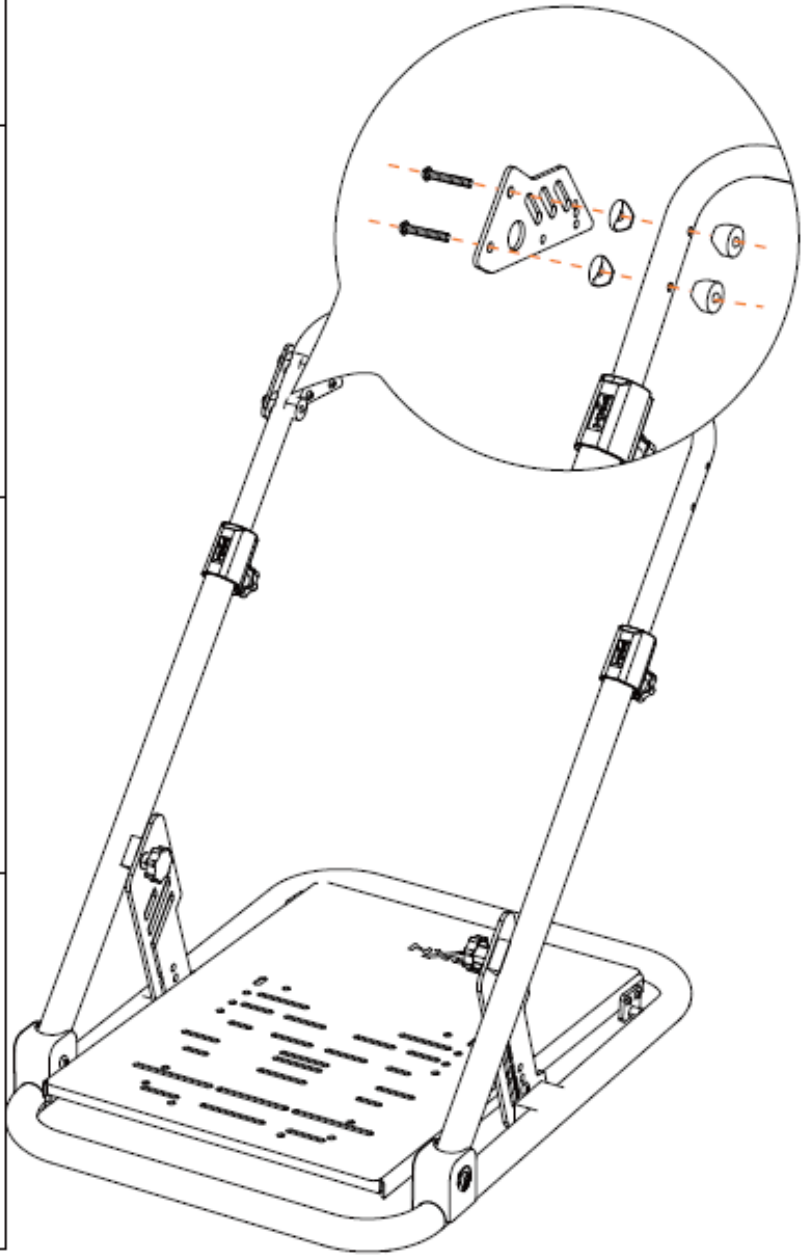
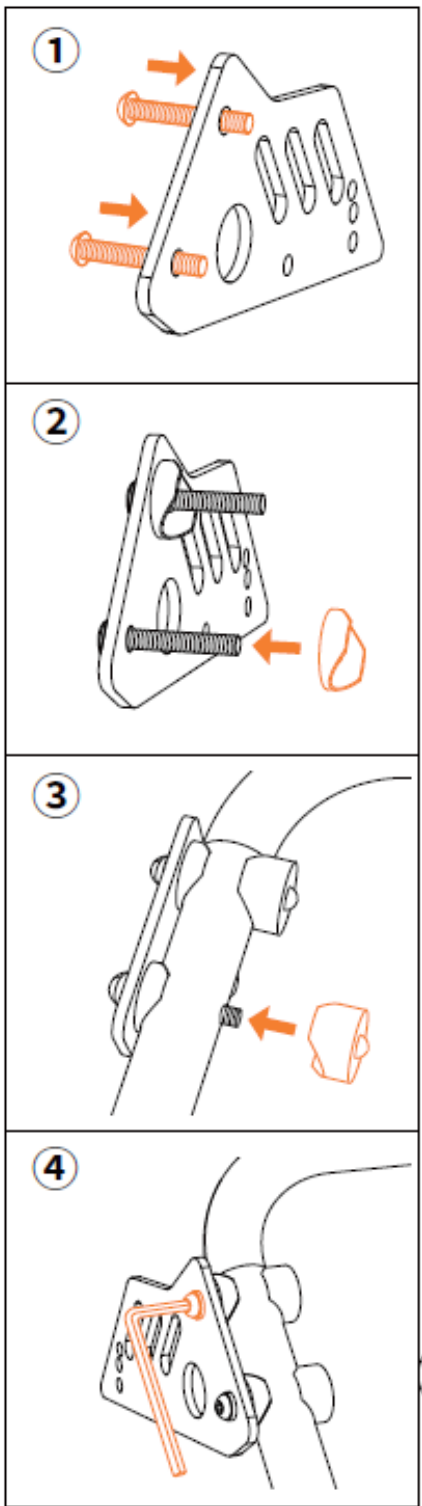



6.

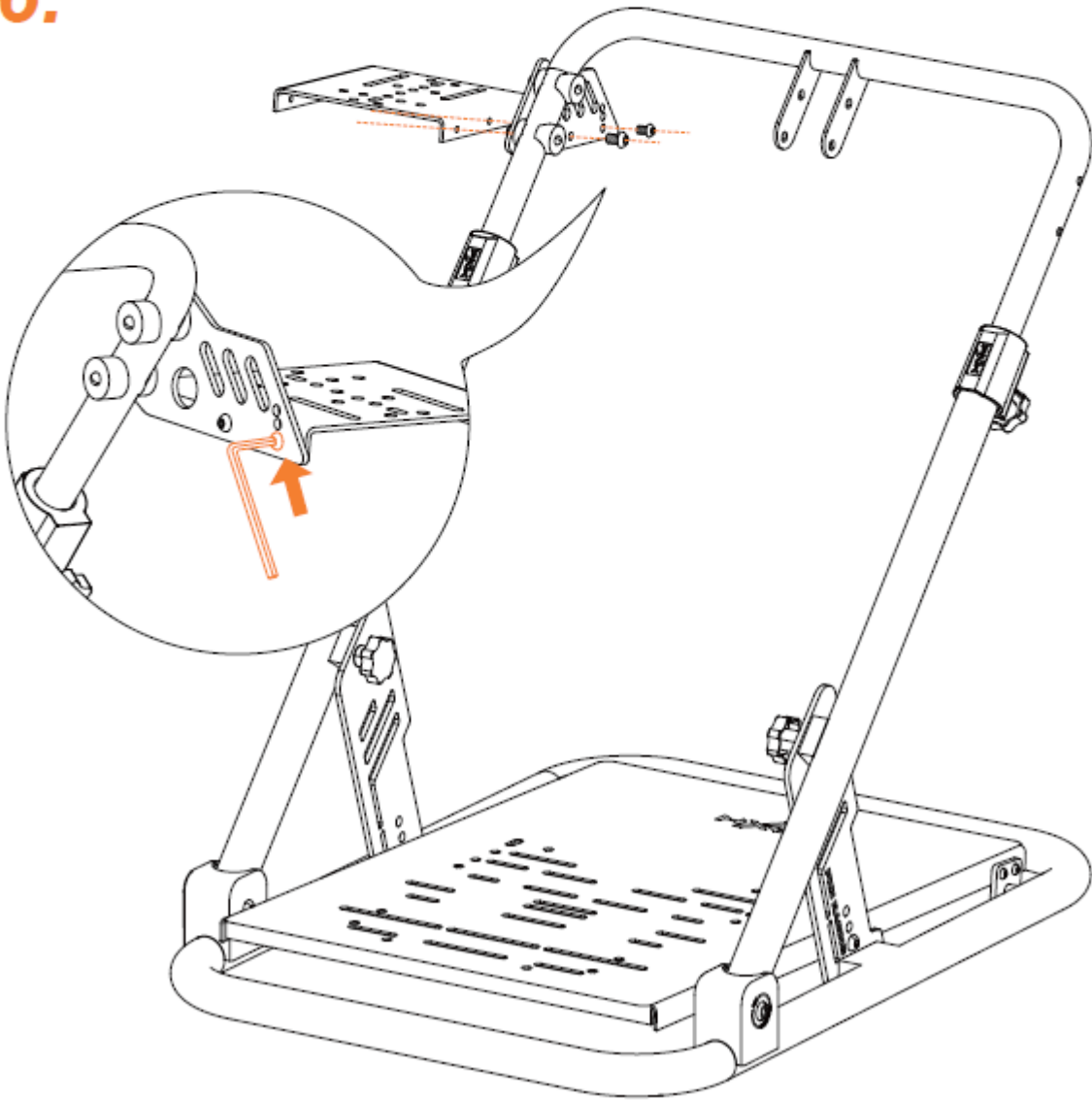

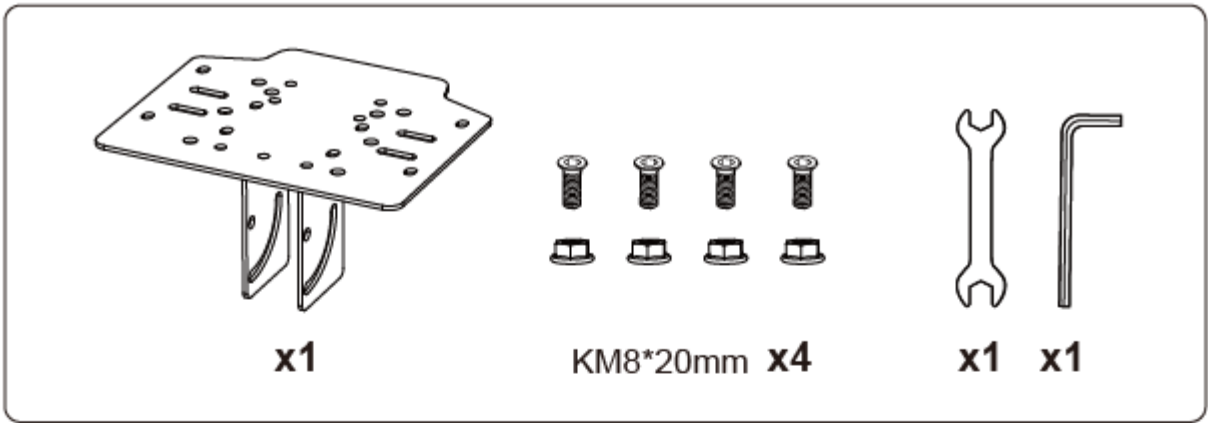

7.

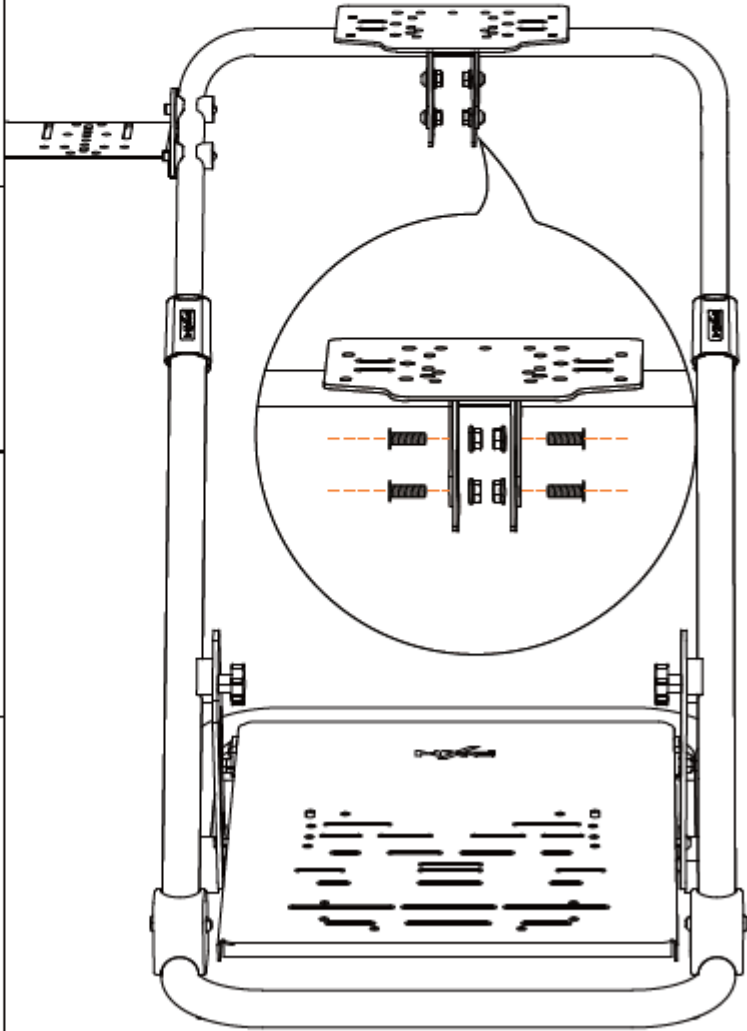
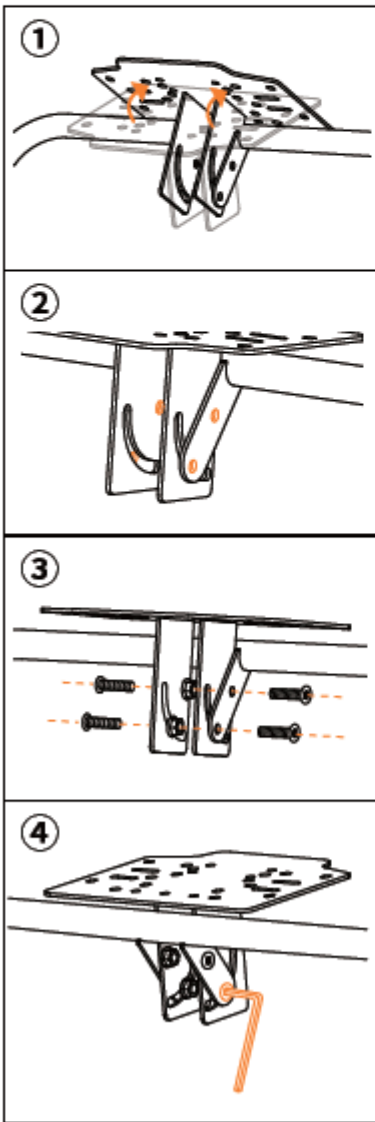

8.

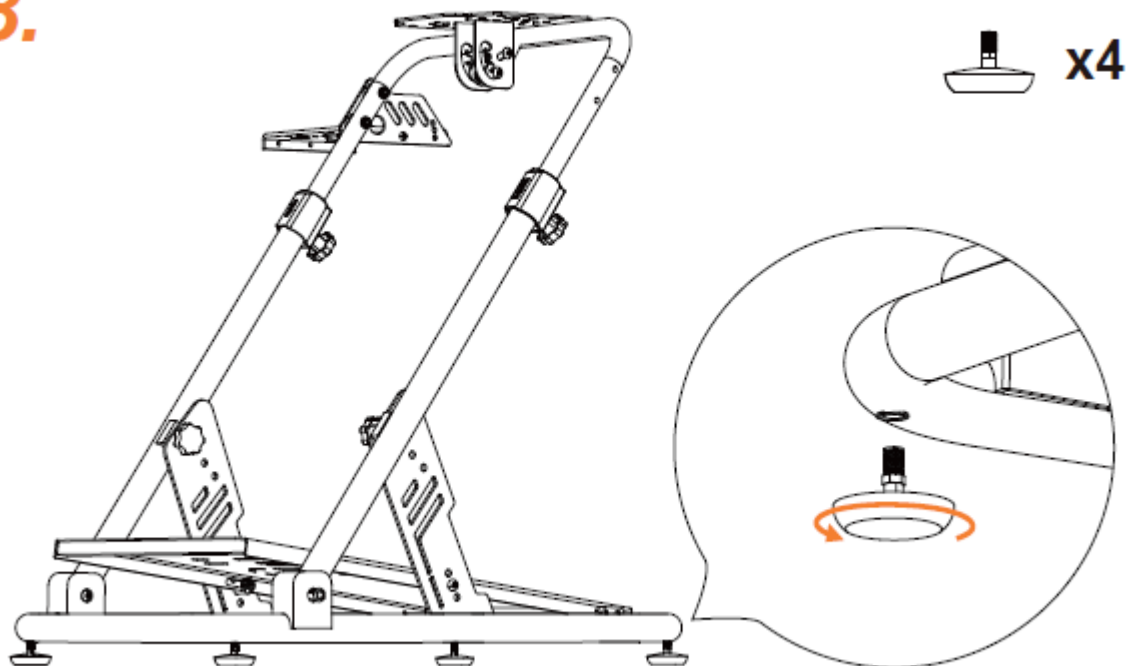

Termékinformációk

Márka: PXN

Modell: A11

Terméknév: Gaming Racing Wheel Foldable Stand Gyártó

: Shenzhen PXN Electronics Technology Co., Ltd.

Származási ország: Kína

Műszaki specifikációk

Paraméter	Érték
Modell	A11
Méreték hajtogatáskor	kb. 56 × 82,5 × 13 cm
Kinyitott dimenziók	kb. 72 × 79 × 80 cm
Csomagméretek	kb. 58 × 12 × 91 cm
Terméksúly	kb. 14,2 kg
Üzemi hőmérséklet	10 - 40 °C
Működési páratartalom	20–80 %

Gyártó elérhetőségei

Shenzhen PXN Elektronikai Technológia Kft., Ltd.

Cím: 8-as épület, Zhongxi Xiangbinshan kert, Fenghuanggang közösség, Xixiang utca, Baoan kerület, Shenzhen,

Kína: www.e-pxn.com Email: support@email.support@e-pxn.com

EU-képviselő

ELREP GmbH

Unterlettenweg 1a85051 Ingolstadt, Németország+49 841 8809 7744eu.rep@elrep-gmbh.com

FCC nyilatkozat

Ez az eszköz megfelel az FCC szabályainak 15. részének. A működés az alábbi feltételekhez kötött:

1. Az eszköz nem feltétlenül okoz káros zavarást.
2. Az eszköznek el kell fogadnia minden befogadott interferenciát, beleértve azokat is, amelyek nem kívánt működést okozhatnak.

A berendezést tesztelték, és megfelel a B osztályú digitális eszközök határainak, az FCC szabályai 15. része szerint. Ezek a korlátok úgy vannak kialakítva, hogy ésszerű védelmet nyújtsanak a lakóépületekben bekövetkező káros beavatkozások ellen.

Környezeti információk

A használt elektromos és elektronikus eszközöket nem szabad a települési hulladékkal együtt elhelyezni. Add át őket kijelölt gyűjtőpontokra, ahol újrahasznosítják és környezetbarát hulladékgyűjtőt szolgálnak a helyi jogszabályoknak megfelelően.

A termék megfelel az európai irányelvek vonatkozó előírásainak a biztonság, egészség és környezetvédelem tekintetében.

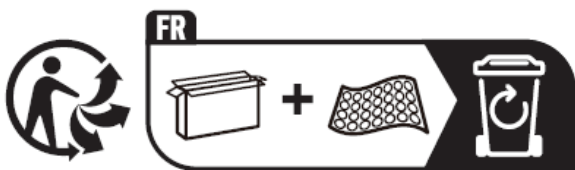

MADE IN CHINA

   : PXNgame

 **YouTube** : PXN Official

 **Discord** : PXN